

M.A.J Le : 15/05/2024
Indice de modif : Création
Nom dessinateur : TQ

















SUZUKI SWIFT 2024 HYBRIDE SHVS KIT SOCIETE NOTICE DE MONTAGE



COMPOSITION DU COLIS

REF	DESIGNATION	QTE
TO1397	ARRET DE CHARGE	1
TO1396	SUPPORT LATERAL	1D/1G
TO1398	SUPPORT TRANSVERSAL	1
TO1399	PATTES SUPPORT LATERAL	2
TO1477	SUPPORT TRAPPE	3
B1391	PLANCHER AVANT	1
B1385	PLANCHER ARRIERE DROIT	1
B1386	PLANCHER ARRIERE GAUCHE	1
B1388	TRAPPE ARRIERE	1
B1389	TRAVERSE LONGITUDINALE	3
B1390	TRAVERSE TRANSVERSALE	1
M1407	MOQUETTE	1
V1406	SACHET DE VISSERIES	1

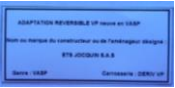
Composition du sachet de visserie

REF ARTICLE	DESIGNATION	QTE	PHOTO
PLOVP616 Z	VIS POELIER 6 X 16 Z	6	
PLOVH616	VIS HEXAGONALE M6 X 16	12	
PLOMU6	RONDELLES PLATES Ø 6	12	
PLOCL6	ECROU TENSILOCK M6	12	
FOR925	VIS AUTOFORANTE	12	
VIS A BOIS	VIS A BOIS 3 X 40	13	
ANNEAU ARRIMAGE	ACIER GALVA	4	
BOUCHON SAPIN	BOUCHONS SAPIN GRIS	2	
FOR285	RILSAN	7	
SACHET	SACHET PLASTIQUE	5	
DEC7320	RIVET 4.8 X 20	6	
TO1477	SUPPORT TRAPPE	3	
	Plaque autocollante de Transformation VASP	1	
	Plaque autocollante Charge maxi	1	

KIT SOCIETE ARRET DE CHARGES

ARRET DE CHARGES
TO1397

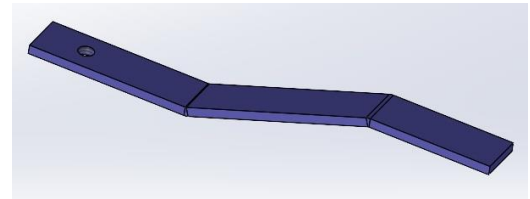

PATTES SUPPORT
LATERALE
TO1399 QTE : 2

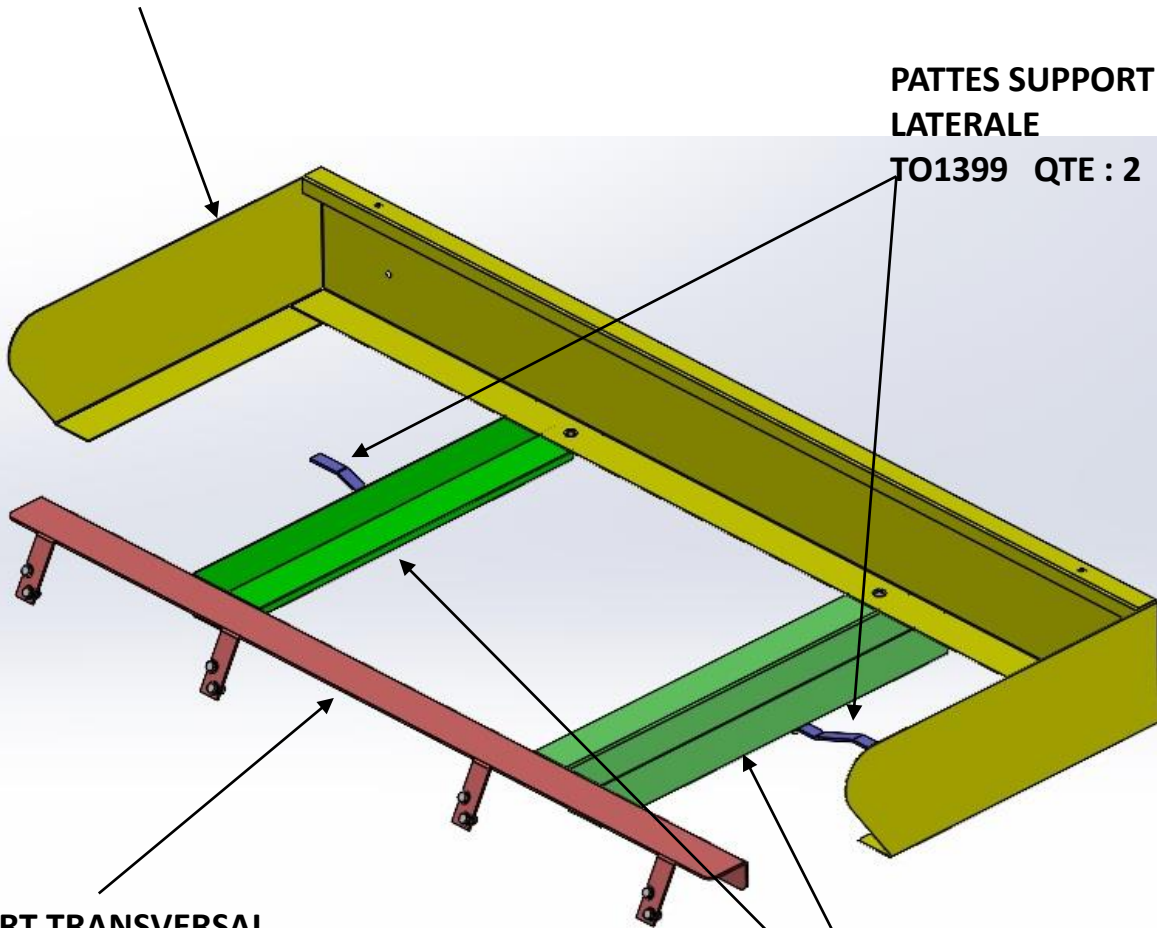

SUPPORT TRANSVERSAL
TO1398

SUPPORT LATERAL
TO1396 1G/1D

KIT SOCIETE ARRET DE CHARGES

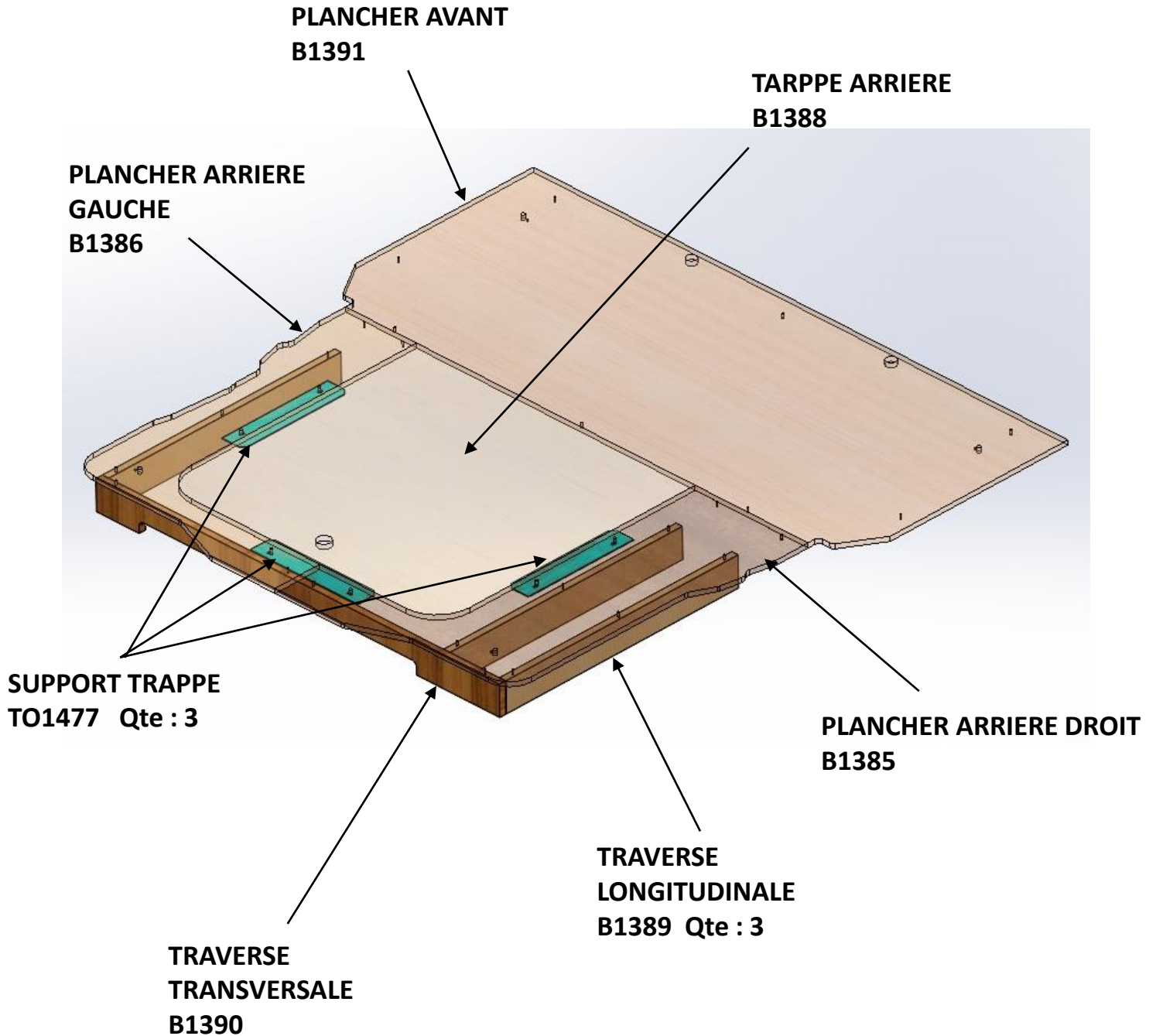

KIT SOCIETE ARRET DE CHARGES

- 1) Réceptionner le véhicule et vérifier le N° de série.
Placer le véhicule sur une aire de travail propre et stable
- 2) Contrôler le kit
- 3) Lire la notice de montage
- 4) Procédure de démontage :
 - a) Déposer La plage arrière , l'ensemble couvre caisse puis la caisse porte outils.

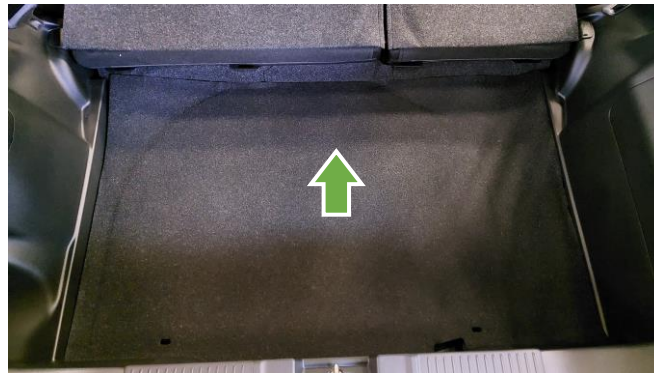

KIT SOCIETE ARRET DE CHARGES

b) Démontage des dossiers arrière et de l'assise

Basculer les dossiers vers l'avant



Déclipser le bas arrière des garnitures pour avoir accès aux 2 fixations.

Venir dévisser les 2 vis tenant les dossiers et enlever les clips bloquant les sièges



Puis sortir la banquette avant de retirer les dossiers arrière



Déclipser, avec un outil en plastique spécifique à la dépose des garnitures de porte, l'assise sur le devant en tirant vers le haut

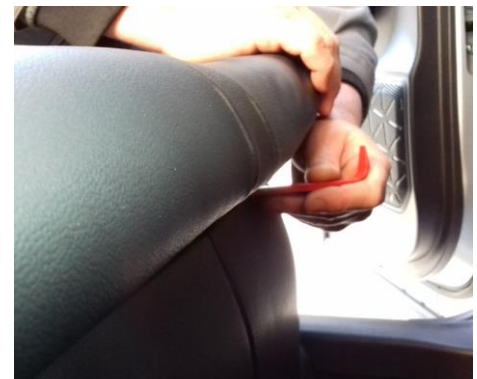

ATTENTION à ne pas endommager l'assise

KIT SOCIETE ARRET DE CHARGES

Et ensuite venir retirer les dossiers



Pour cela venir dévisser la vis qui tient la ceinture de sécurité du milieu et remettre en place la vis (Couple de serrage 42 Nm)



Retirer les 2 clips d'attache d'assise



KIT SOCIETE ARRET DE CHARGES

d) Démontage du sous ensemble de charnière de dossier de siège arrière



Dévisser les 2 vis tenant le sous ensemble.

Et remettre en place les 2 vis
(Couple de serrage 36,8 Nm)



e) Protection des ancrages de ceinture de sécurité

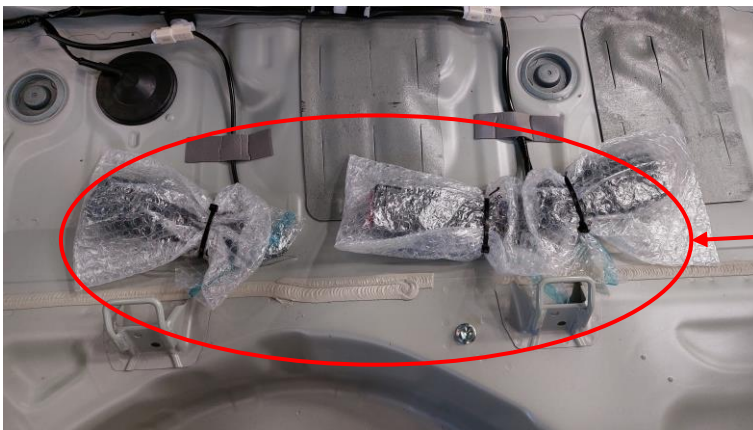

3 Sachets plastique



3 Rilsans

KIT SOCIETE ARRET DE CHARGES

f) Démontage du seuil de porte arrière gauche



Enlever, sur la partie utile, le joint de la portière
(du haut de la portière jusqu'au seuil de porte)



g) Démontage du point d'ancrage de la sangle de ceinture de sécurité droite et gauche.



Dévisser la vis du point d'ancrage de l'ensemble de sangle de ceinture de sécurité et remettre en place la vis (**Couple de serrage 42 Nm**)



KIT SOCIETE ARRET DE CHARGES

h) Démontage de la plaque de finition de plancher arrière

Enlever les 2 clips plastique



i) Démontage de l'ensemble du panneau latéral d'habillage de coffre coté gauche



Déclipser l'ensemble
du panneau



Et venir débrancher le connecteur
pour la lumière arrière



Déposer le panneau latéral
d'habillage de coffre



KIT SOCIETE ARRET DE CHARGES

j) Répéter l'opération de l'autre coté pour le seuil de porte, De la protection fixation du point d'ancrage de la sangle de ceinture de sécurité, de l'ensemble du panneau latérale d'habillage de coffre et du point d'ancrage de la sangle de ceinture de sécurité.

Procéder de la même manière pour l'autre coté (de f à i)

k) Conditionnement de la ceinture de sécurité.



Dévisser le point d'ancrage supérieur de la ceinture et venir mettre le bouchon plastique



Bouchon sapin gris

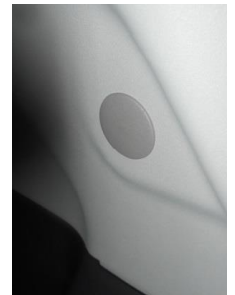

ATTENTION :

POUR LE CONDITIONNEMENT DES CEINTURES IL EST IMPERATIF DE LAISSER 50 CM DE GARDE POUR EVITER LE BLOCAGE DEFINITIF DU SYSTÈME D'ENROULEUR.

KIT SOCIETE ARRET DE CHARGES

Plier la ceinture, l'envelopper avec un sachet plastique et un rilsan

Côté droit



2 Sachets
plastique



4 Rilsans
Réf FOR285

Puis attacher le tout sur l'ossature
du véhicule avec un rilsan

Côté gauche



I) Remontage des panneaux latéraux d'habillage de coffre, de la plaque de finition de plancher arrière et des seuils de porte arrière.

Remettre en place les panneaux latéraux d'habillage de coffre

Côté gauche



Côté droit



Remettre en place les seuils de porte arrière droit et gauche

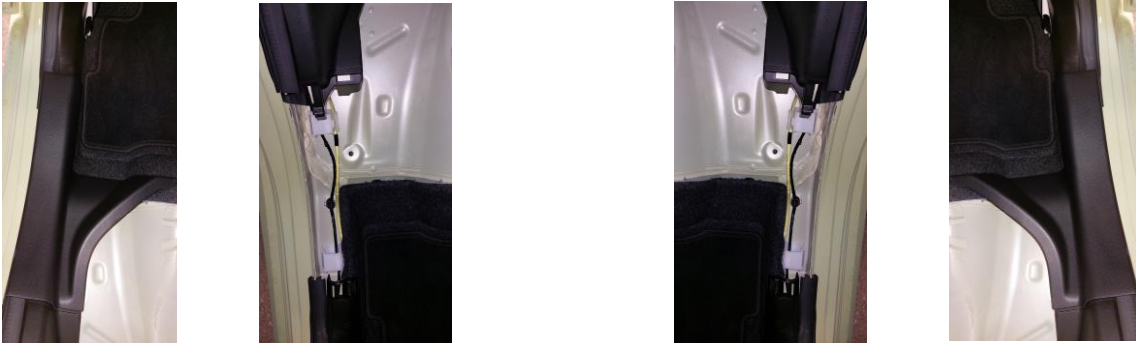

Remettre en place la plaque de finition de plancher arrière.



Puis remettre en place les joints des portières et du hayon

KIT SOCIETE ARRET DE CHARGES

**L' HABITACLE DOIT ETRE DANS CETTE CONFIGURATION POUR
MONTER L' ARRET DE CHARGES**



**ATTENTION TOUJOURS RESPECTER LE COUPLE DE
SERRAGE PRECONISE PAR LE CONSTRUCTEUR**

KIT SOCIETE ARRET DE CHARGES

5) Mise en place du support transversal TO1398

Ceci à l'aide de 8 vis hexagonale M6x16 PLOVH616 + 8 rondelles plate Ø 6 PLOMU6 et 8 écrous tensilock M6 PLOCL6

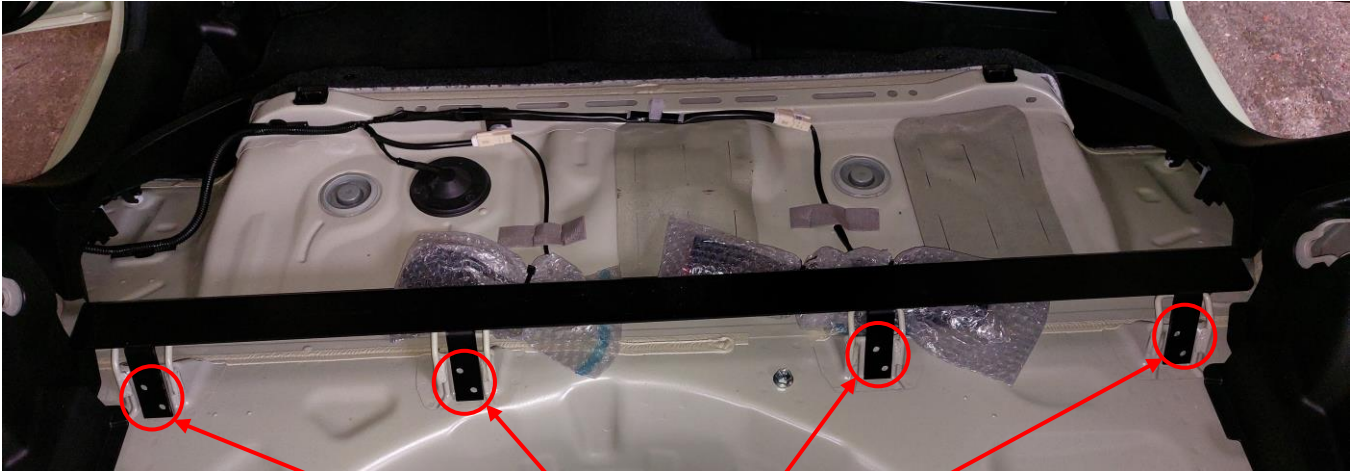

REF PLOVH616
Qté : 8



REF PLOMU6
Qté : 8



REF PLOCL6
Qté : 8

6) Mise en place des supports latéraux TO1396

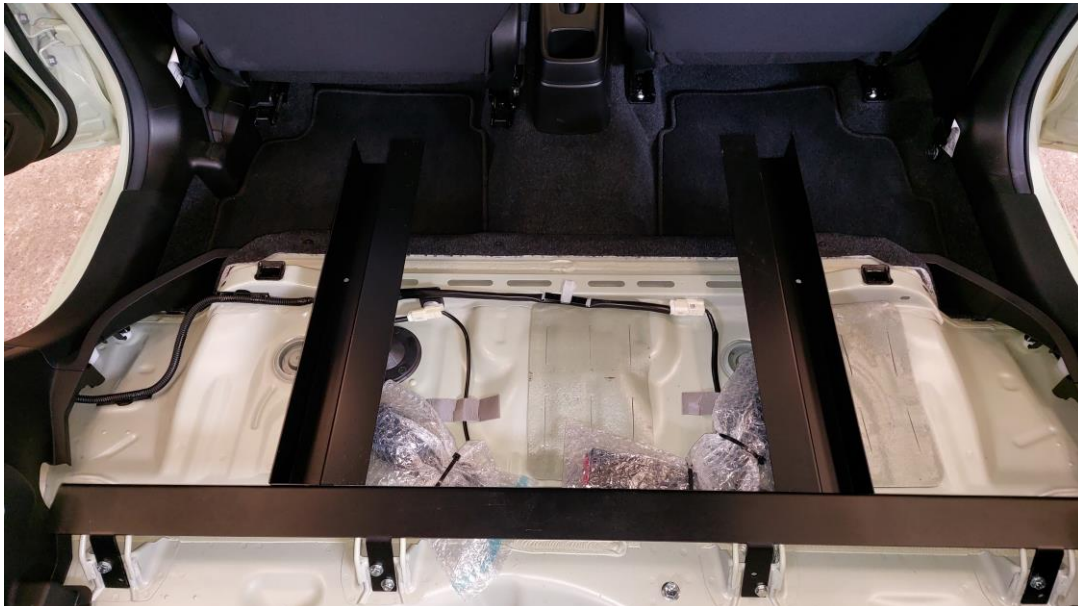

KIT SOCIETE ARRET DE CHARGES

Ceci à l'aide de 2 vis hexagonale M6x16 PLOVH616
+ 2 rondelles plate Ø 6 PLOMU6 et 2 écrous
tensilock M6 PLOCL6



REF PLOVH616
Qté : 2



REF
PLOMU6
Qté : 2



REF PLOCL6
Qté : 2

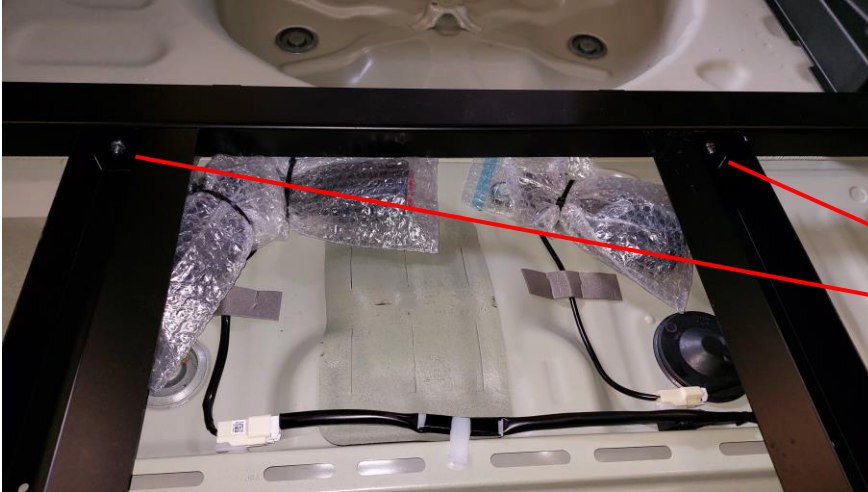

7) Mise en place des pattes support latéral TO1399

Mettre en place les pattes support latérale TO1399
et venir fixer à l'aide de 2 vis hexagonale M6x16
PLOVH616 et 2 rondelles plate Ø 6 PLOMU6



REF PLOVH616
Qté : 2



REF PLOMU6
Qté : 2



KIT SOCIETE ARRET DE CHARGES

8) Mise en place de l'arrêt de charges TO1397



Ceci à l'aide de 2 vis poêlier M6x16 PLOVP616Z
+ 2 écrous tensilock M6 PLOCL6



REF PLOVP616Z
Qté : 2



REF PLOCL6
Qté : 2



9) Mise en place du plancher avant B1391

Positionner le plancher avant, puis le fixer avec l'arrêt de charges TO1397. ceci à l'aide de 8 vis autoforantes FOR925

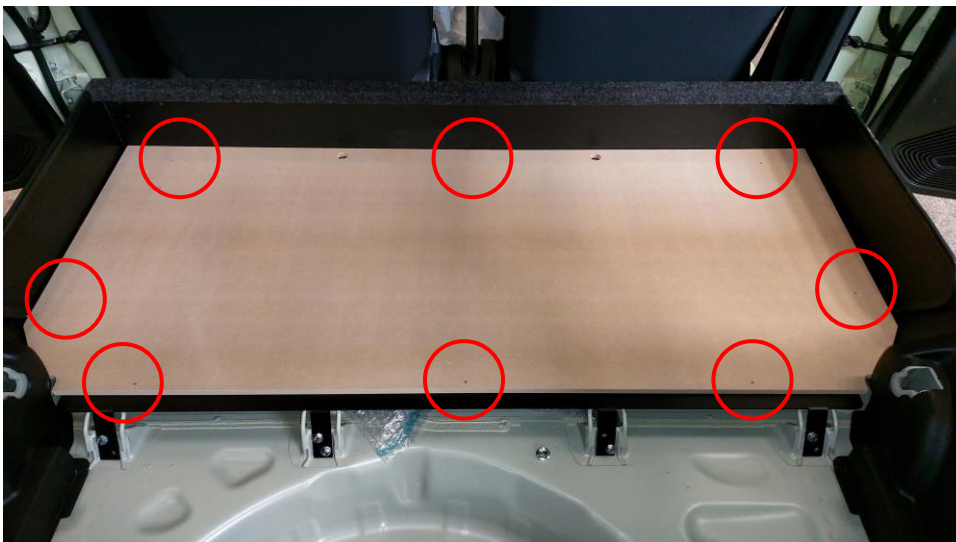

REF FOR925
Qté : 8

KIT SOCIETE ARRET DE CHARGES

10) Montage du plancher arrière

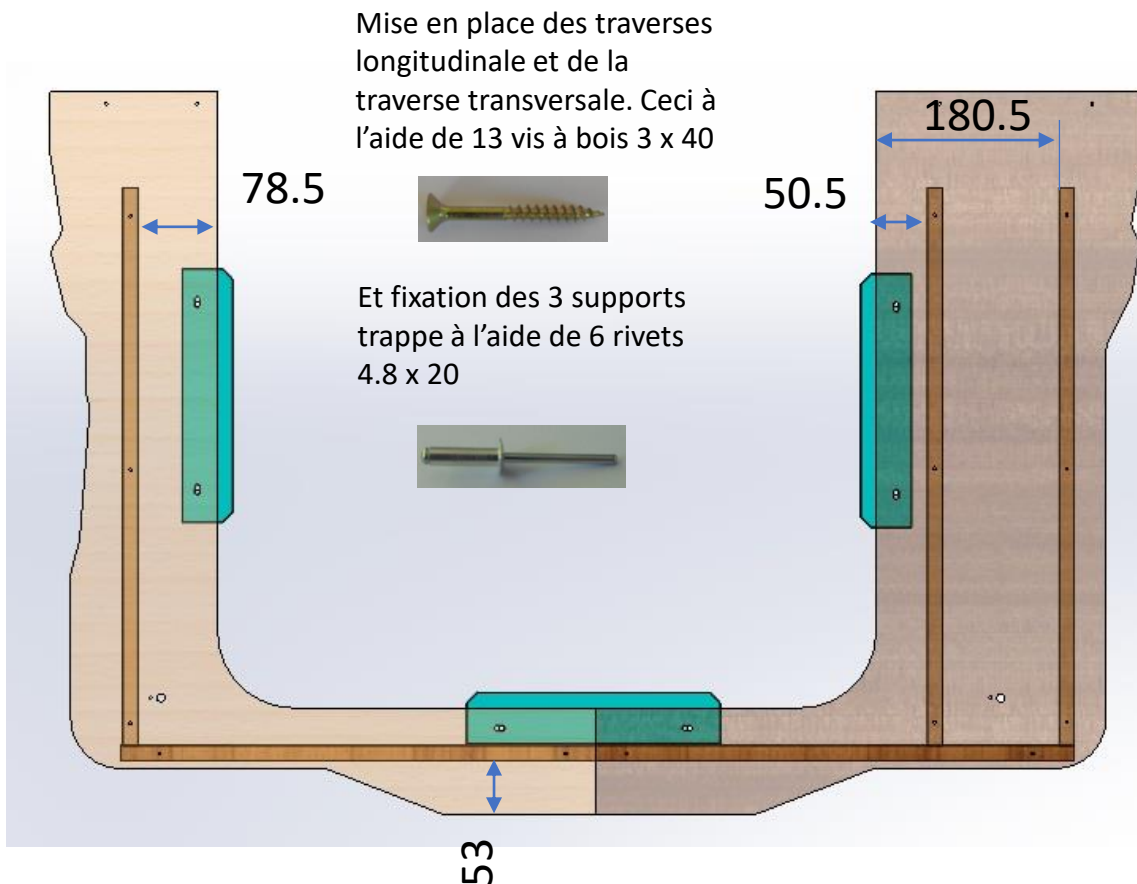
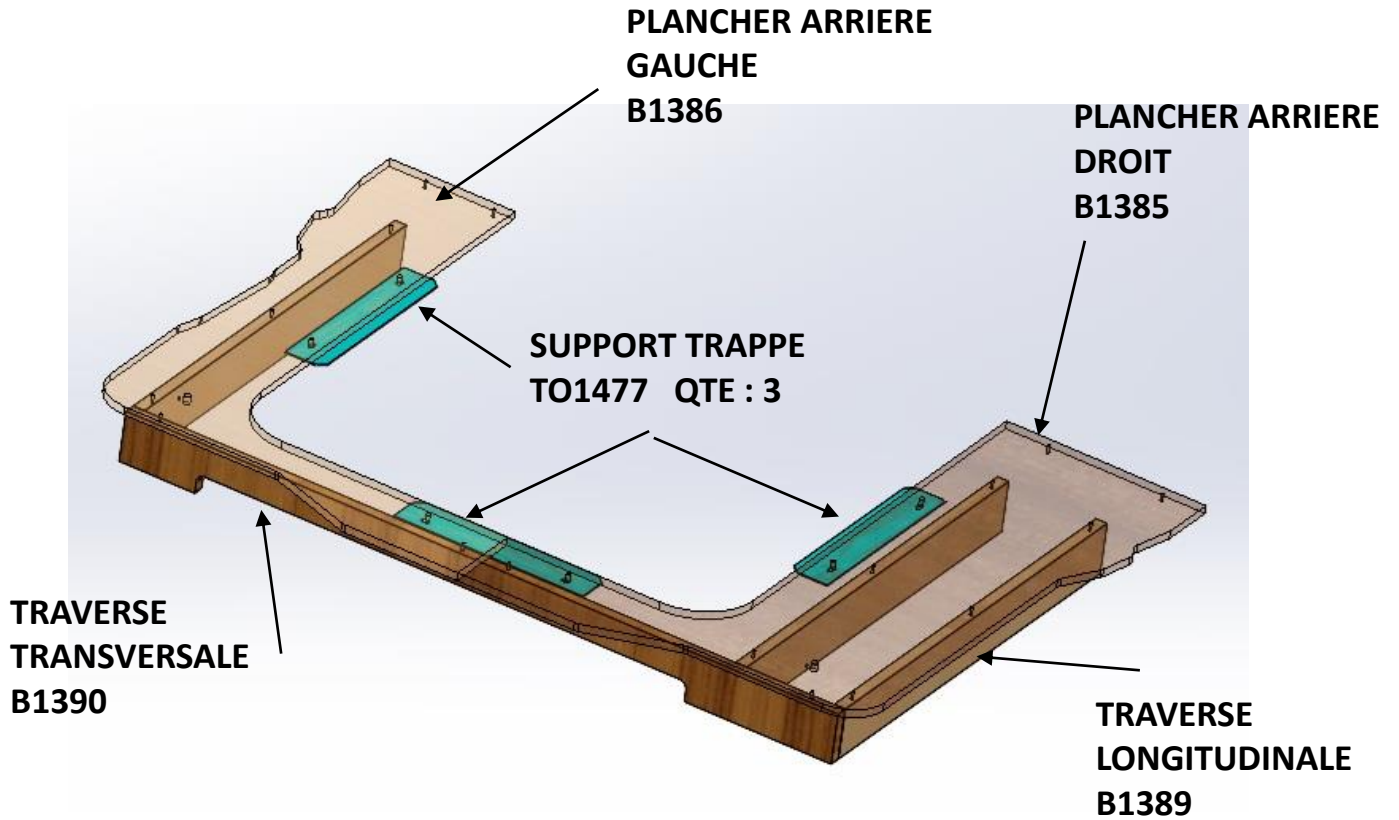

KIT SOCIETE ARRET DE CHARGES

11) Mise en place de l'ensemble plancher arrière

Mettre en place l'ensemble plancher arrière et venir le fixer à l'aide de 4 vis autoforantes sur le support transversal Réf TO1398

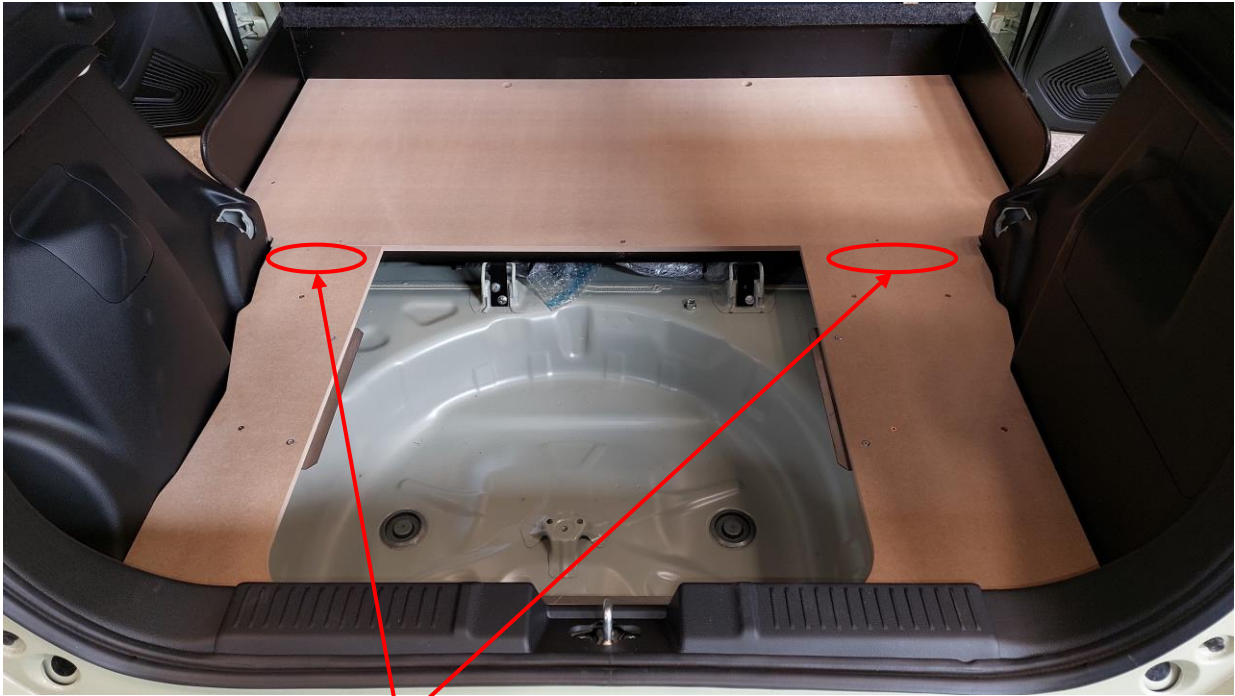

REF FOR925
Qté : 4

12) Positionner la trappe arrière B1388

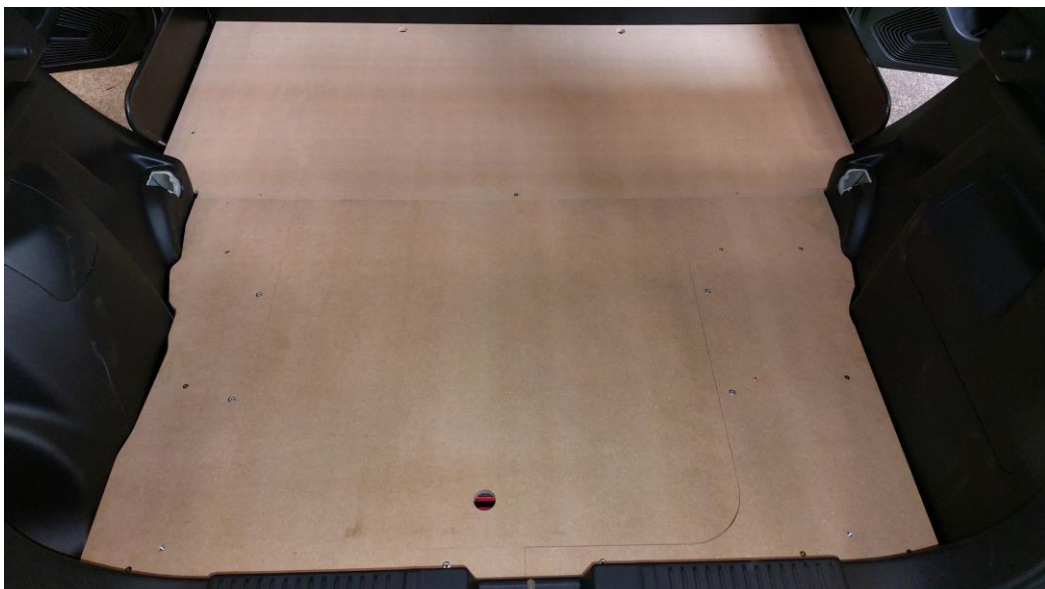

KIT SOCIETE ARRET DE CHARGES

13) Mise en place de la moquette M1407 et des anneaux d'arrimages

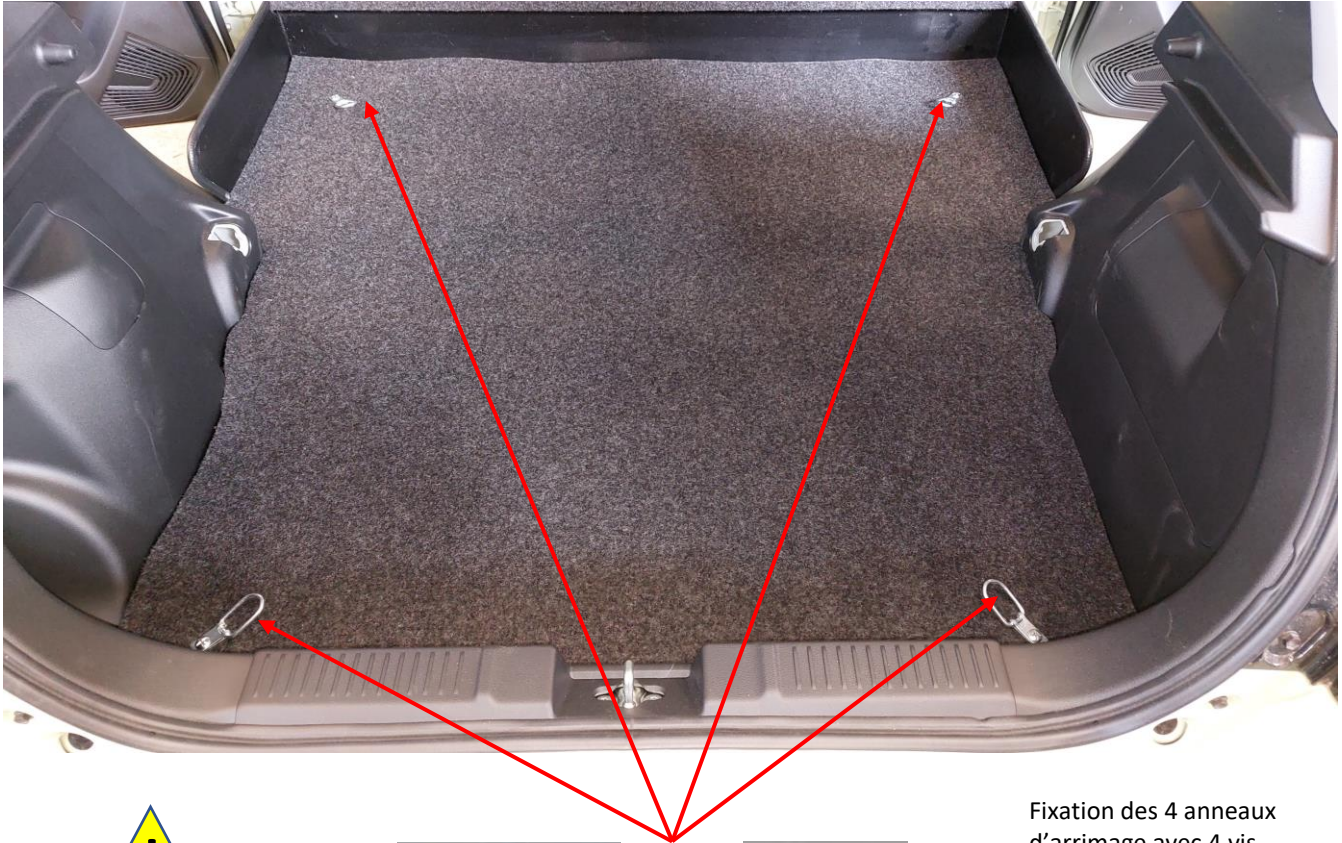

Force de traction
Maxi sur anneau
70 Kg



Anneau d'arrimage
Qté : 4



PLOVP616Z
Qté : 4

Fixation des 4 anneaux
d'arrimage avec 4 vis
poêlier M6x16

14) Mise en place de la plaque indiquant la charge MAXI sur le plancher du kit société



300 Kg MAXI
Charge répartie

15) Coller la plaque de transformation :

Depuis le 1^{er} Juillet 2015, date d'entrée en vigueur de l'arrêté du 7 Novembre 2014, il n'y a plus ni plaque de tare ni plaque de chargement à apposer sur un véhicule transformé en VASP

**LA PLAQUE AUTOCOLLANTE EST EXPEDIEE AVEC LE KIT.
(DANS LE SACHET DE VISSERIE)**

COLLER LA PLAQUE DE TRANSFORMATION A PROXIMITE DE LA PLAQUE CONSTRUCTEUR

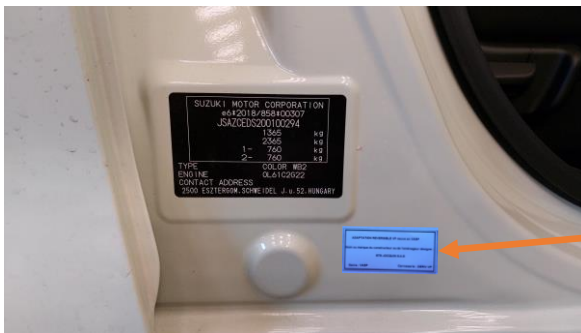

16) Nettoyer le véhicule



MARQUE DU VEHICULE :	
TYPE DU VEHICULE :	
N° de CLEF du VEHICULE :	

IFAB111
INDICE A

	OPERATION	Conforme C	Non conforme NC	OBSERVATIONS
1	PRISE CONNAISSANCE DES CONSIGNES DE SECURITE	C	NC	
2	RECEPTION DE VEHICULE VERIFIER N° DE SERIE	C	NC	
3	CONTRÔLE DU KIT	C	NC	
4	PRESENCE NOTICE MONTAGE	C	NC	
5	DEMONTAGE DES EQUIPEMENTS SELON MODE OPERATEUR	C	NC	
6	PREPARATION DE L'HABITACLE Ex : vis pastilles joints	C	NC	
7	MONTAGE STRUCTURE METALLIQUE ARRET DE CHARGE	C	NC	
8	FIXATION DU PLANCHER SELON COUPLE DE SERRAGE	C	NC	
9	POSE DE LA MOQUETTE VERIFIER L'ETAT	C	NC	
10	INSTALLATION ELEMENTS FINITION Vérifier : caches, carres de moquette, anneau arrimage	C	NC	
11	POSE DE L'ETIQUETTE VASP	C	NC	
12	NETTOYAGE ET DESINFECTION DU VEHICULE	C	NC	

NOM DU MONTEUR :	
DATE DE L'INTERVENTION :	
SIGNATURE DU MONTEUR :	

CACHET DU CARROSSIER / GARAGISTE :

KIT SOCIETE ARRET DE CHARGES

ATTENTION : Les cotes de chargement sont données sans les banquettes arrière

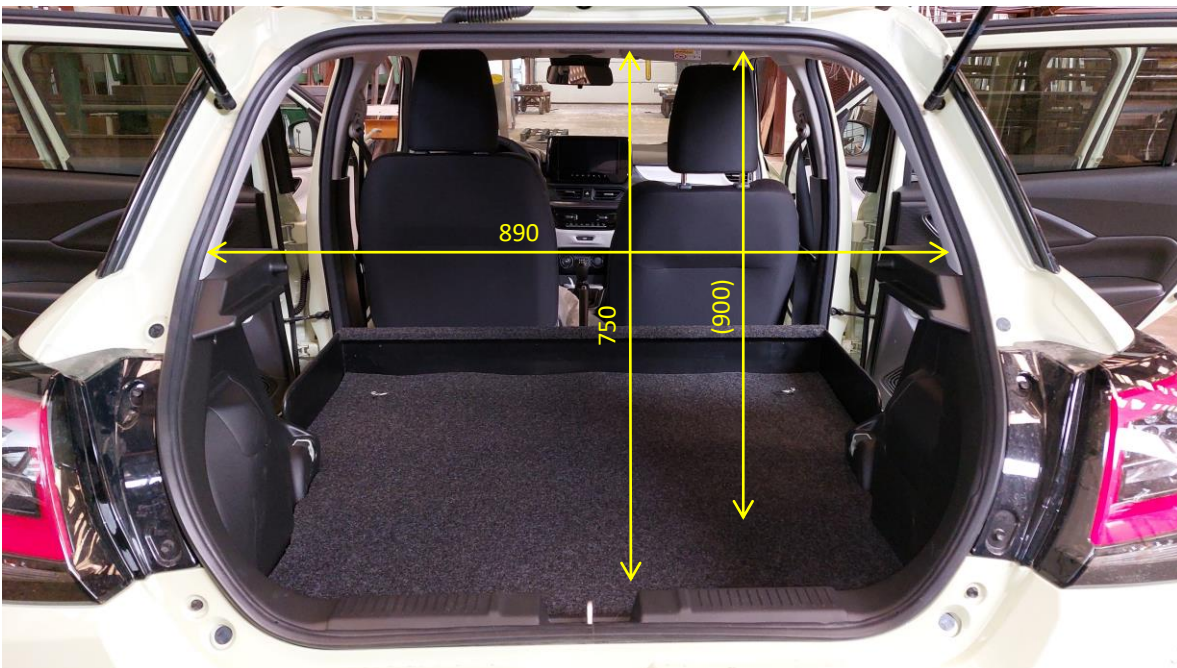

(900) hauteur intérieure plancher / plafond

Masse ensemble banquette : 23 Kg

Masse ensemble Kit société : 18 Kg