

M.A.J Le : 16/09/2024
Indice de modif : Création
Nom dessinateur : JR























DACIA DUSTER 2024 KIT SOCIETE NOTICE DE MONTAGE



COMPOSITION DU COLIS

REF	DESIGNATION	QTE
TO4680	ARRET DE CHARGE	1
TO4681	SUPPORT PLANCHER AVANT	1
TO4682	TRAVERSE AVANT	1
TO4683	TRAVERSE ARRIERE	1
F4684	PLATINE ATTACHE TRAVERSE ARRIERE	4
TU4685	TUBE RENFORT ARRET DE CHARGE	2
TO4686	FLASQUES	1D/1G
F4687	EQUERRE FIXATION FLASQUE	2
B4688	PLANCHER AVANT	1
B4689	PLANCHER ARRIERE	1
M4690	MOQUETTE	1
V4693	SACHET DE VISSERIES	1

Composition du sachet de visserie

REF ARTICLE	DESIGNATION	QTE	PHOTO
PLOVP616 Z	VIS POELIER 6 x 16 Z	2	
PLOVP640 Z	VIS POELIER 6 x 40 Z	4	
PLOVP616 N	VIS POELIER 6 x 16 N	5	
PLOVP625 N	VIS POELIER 6 x 25 N	4	
PLOVH616	VIS HEXAGONALE M6 x 16	10	
PLOVH620	VIS HEXAGONALE M6 x 20	4	
PLOVH830	VIS HEXAGONALE M8 x 30	2	
PLOMU6	RONDELLES PLATES Ø 6	14	
PLOMU8	RONDELLES PLATES Ø 8	2	
PLOCL6	ECROU TENSILOCK M6	14	
	ECROU TWOLOK M8	2	
FOR925	VIS AUTOFORANTE	3	
FOR791	ECROU CAGE M6	8	
PLOVTF630	Vis Tête Fraisée M6x30	3	
CHARNIERE PLANCHER	CHARNIERE MARRON	2	
FOR295	VIS CHARNIERE 4.2 x 9.5	8	
ANNEAU ARRIMAGE	ACIER GALVA	2	
FOR285	RILSAN	7	
SACHET	SACHET PLASTIQUE	5	
	Plaque autocollante de Transformation VASP	1	
	Plaque autocollante Charge maxi	1	

KIT SOCIETE ARRET DE CHARGES

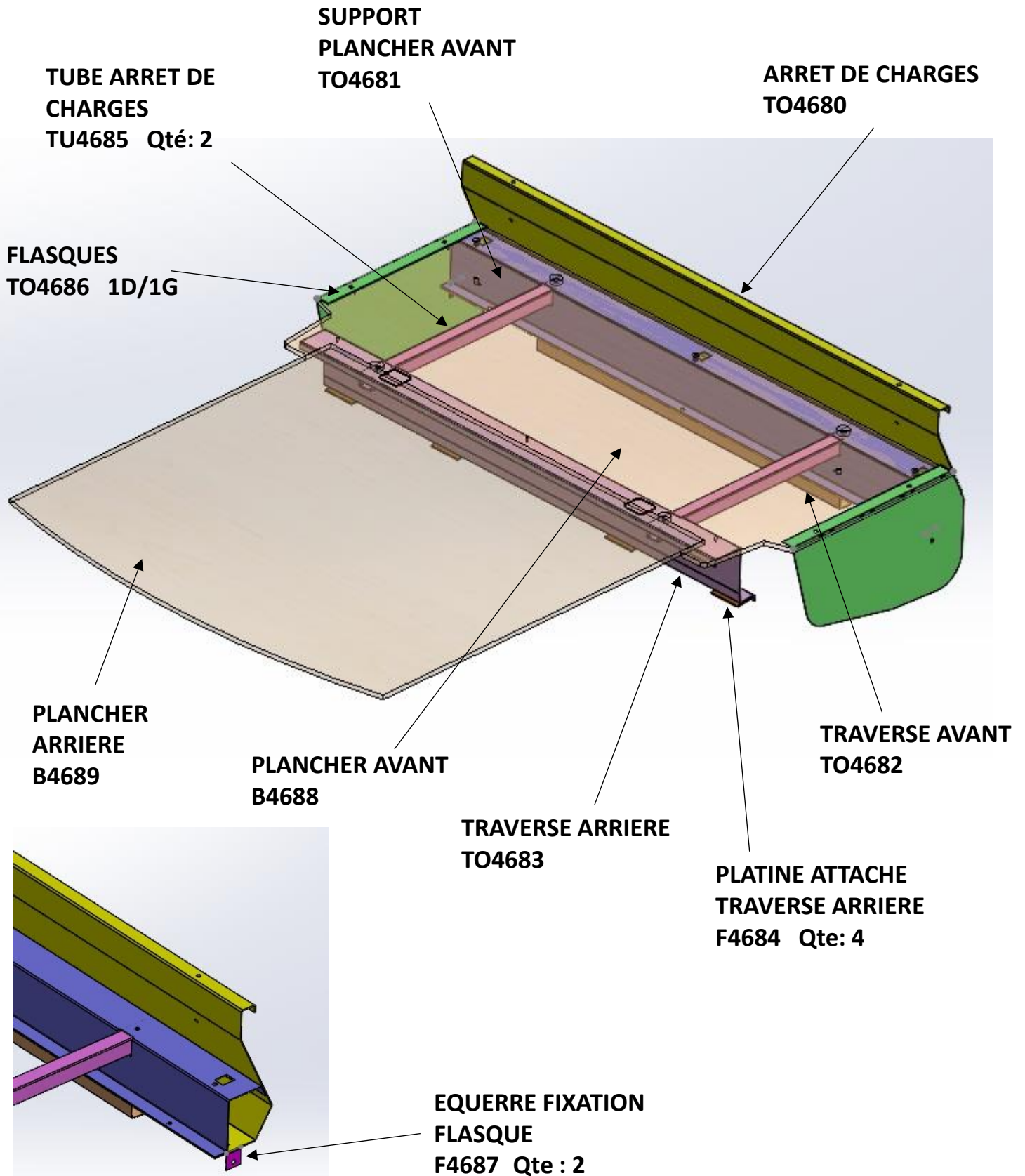

KIT SOCIETE ARRET DE CHARGES

- 1) Réceptionner le véhicule et vérifier le N° de série.
Placer le véhicule sur une aire de travail propre et stable
- 2) Contrôler le kit
- 3) Lire la notice de montage
- 4) Procédure de démontage :
 - a) Déposer La plage arrière et l'ensemble couvre caisse.



b) Démontage de l'assise



Déclipser, avec un outil en plastique spécifique à la dépose des garnitures de porte, l'assise sur le devant en tirant vers le haut

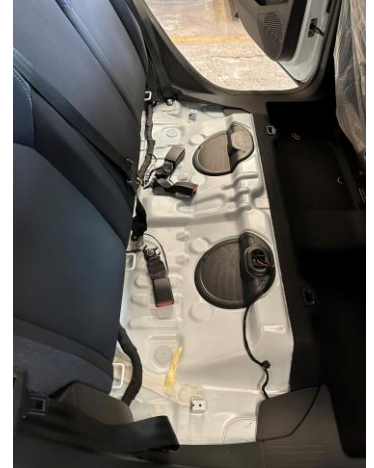

ATTENTION à ne pas endommager l'assise

c) Démontage des dossiers

Venir dévisser les 4 écrous sur les côtés tenant les dossiers, dévisser ensuite les 3 vis centrales



Puis venir dévisser la vis qui tient la ceinture de sécurité du milieu et remettre en place la vis (Couple de serrage 42 Nm)



Et ensuite venir retirer les dossiers

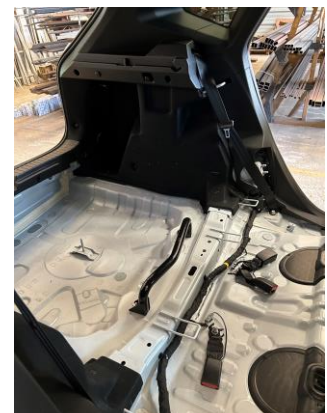

d) Démontage des clips attache assise

Retirer les 2 clips d'attache d'assise



e) Démontage du renfort arrière

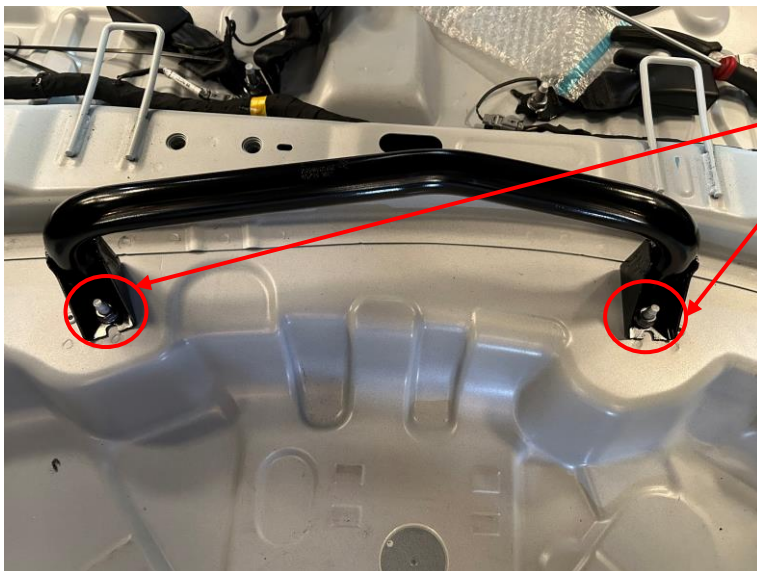

Dévisser les 2 écrous tenant le renfort.

Et remettre en place les 2 vis
(**Couple de serrage 36,8 Nm**)

f) Protection des ancrages de ceinture de sécurité



3 Sachets plastique



3 Rilsans

KIT SOCIETE ARRET DE CHARGES

f) Démontage du seuil de porte arrière gauche



Enlever, sur la partie utile, le joint de la portière (du haut de la portière jusqu'au seuil de porte)

Puis enlever le seuil de porte



Dévisser la vis du point d'ancrage de l'ensemble de sangle de ceinture de sécurité et remettre en place la vis (**Couple de serrage 42 Nm**)

g) Démontage de l'ensemble du panneau latéral d'habillage de coffre coté droite



Déclipser l'ensemble du panneau



KIT SOCIETE ARRET DE CHARGES



Déposer le panneau latéral
d'habillage de coffre



Et venir débrancher le connecteur
pour la lumière arrière

h) Conditionnement de la ceinture de sécurité.

Plier la ceinture, l'envelopper avec un
sachet plastique et un rilsan

Côté droit

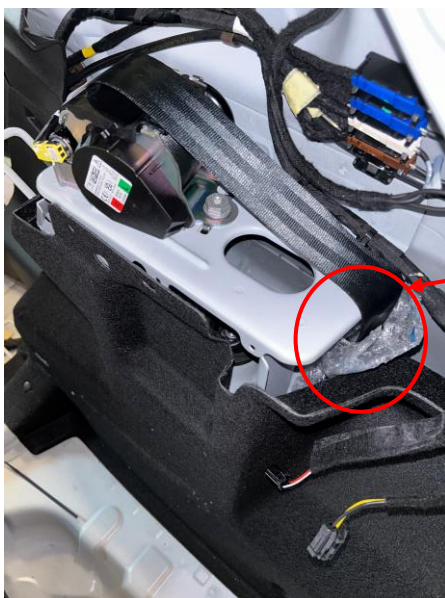

1 Sachet
plastique



2 Rilsans
Réf FOR285

ATTENTION :
POUR LE CONDITIONNEMENT
DES CEINTURES IL EST
IMPERATIF DE LAISSER 50 CM
DE GARDE POUR EVITER LE
BLOCCAGE DEFINITIF DU
SYSTÈME D'ENROULEUR.

Puis attacher le tout sur l'ossature
du véhicule avec un rilsan

KIT SOCIETE ARRET DE CHARGES

i) Répéter l'opération de l'autre coté pour le seuil de porte, De la protection fixation du point d'ancrage de la sangle de ceinture de sécurité, de l'ensemble du panneau latérale d'habillage de coffre et du point d'ancrage de la sangle de ceinture de sécurité.

Procéder de la même manière pour l'autre coté (de f à h)

j) Remontage des panneaux latéraux d'habillage de coffre, de la plaque de finition de plancher arrière et des seuils de porte arrière.

Remettre en place les panneaux latéraux d'habillage de coffre

Côté gauche



Côté droit



Puis remettre en place les joints des portières et du hayon

**L' HABITACLE DOIT ETRE DANS CETTE CONFIGURATION POUR
MONTER L' ARRET DE CHARGES**



**ATTENTION TOUJOURS RESPECTER LE COUPLE DE
SERRAGE PRECONISE PAR LE CONSTRUCTEUR**

KIT SOCIETE ARRET DE CHARGES

5) Montage du kit hors du véhicule



Vue d'ensemble du kit pré monter hors du véhicule

a) Mise en place des écrous cage M6 sur le support plancher avant Réf TO4681

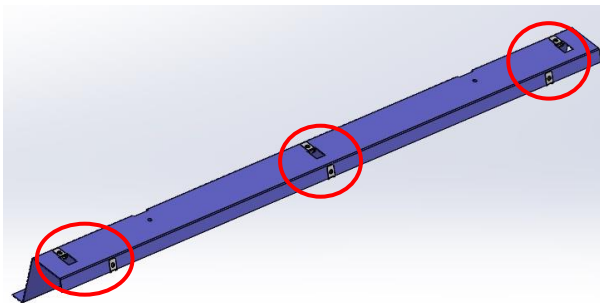

REF FOR 791
Qté : 6

b) Mise en place du support plancher avant Réf TO4681 sur l'arrêt de charges Réf TO4680

Ceci à l'aide de 3 vis hexagonale M6x16,
3 rondelles plate Ø 6 et
3 écrous tensilock M6

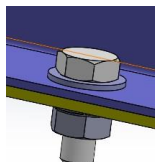
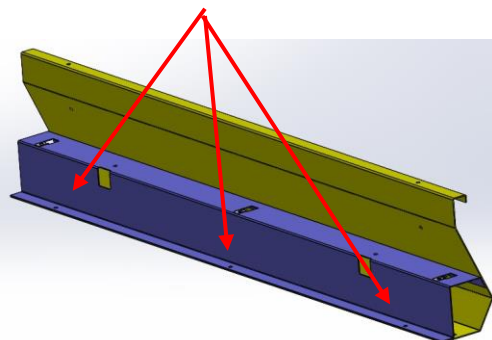

Et de 3 vis poêliers M6x16
tête noir

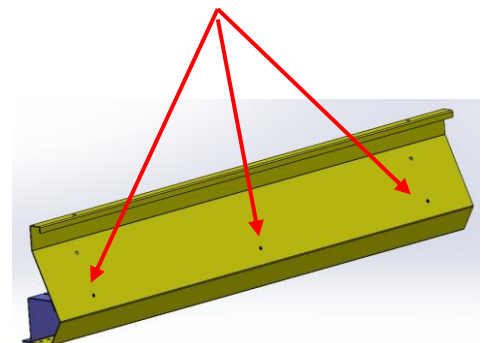

REF PLOVH616
Qté : 3



REF PLOMU6
Qté : 3



REF PLOCL6
Qté : 3



REF PLOVP616 N
Qté : 3

KIT SOCIETE ARRET DE CHARGES

c) Mise en place de la traverse avant Réf TO4682 sous l'arrêt de charges Réf TO4680

Ceci à l'aide de 3 vis hexagonale M6x16,
3 rondelles plate Ø 6 et
3 écrous tensilock M6

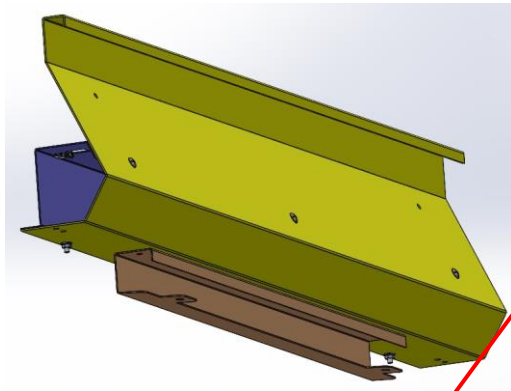

REF PLOVH616
Qté : 3



REF PLOMU6
Qté : 3



REF PLOCL6
Qté : 3



d) Mise en place des tubes renfort arrêt de charges Réf TU4685 sur l'arrêt de charges Réf TO4680

Ceci à l'aide de 2 vis poêlier M6x40,
et 2 écrous tensilock M6



REF PLOVP640Z
Qté : 2



REF PLOCL6
Qté : 2

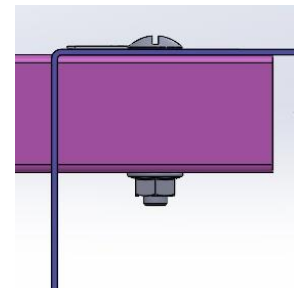
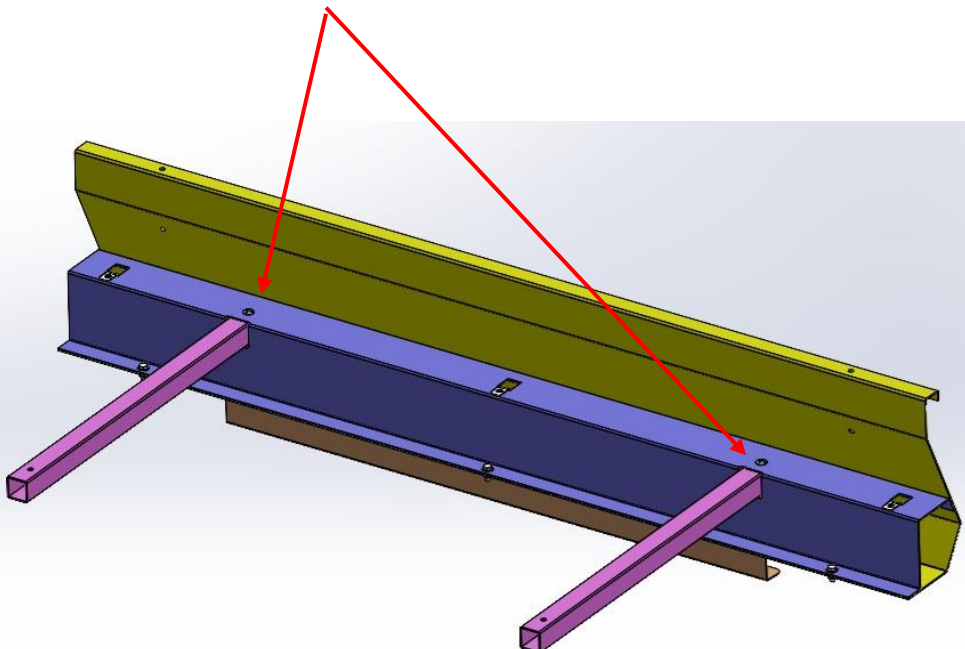

KIT SOCIETE ARRET DE CHARGES

e) Mise en place de la traverse arrière Réf TO4683 sur les renforts arrêt de charges Réf TU4685

Ceci à l'aide de 2 vis poêlier M6x40,
et 2 écrous tensilock M6

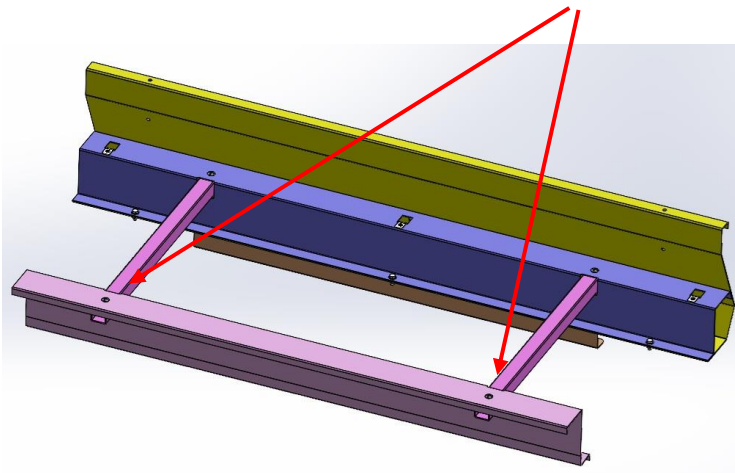

REF PLOVP640 Z
Qté : 2



REF PLOCL6
Qté : 2

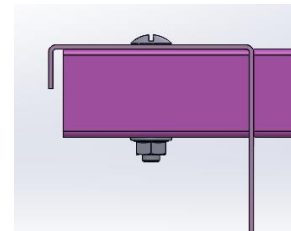

f) Mise en place des équerres fixation flasque Réf F4687 sur l'arrêt de charges Réf TO4680

Ceci à l'aide de 4 vis hexagonale M6x16,
4 rondelles plate Ø6 et 4 écrous tensilock M6

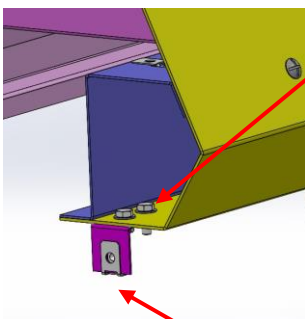

REF PLOVH616
Qté : 4



REF PLOMU6
Qté : 4



REF PLOCL6
Qté : 4

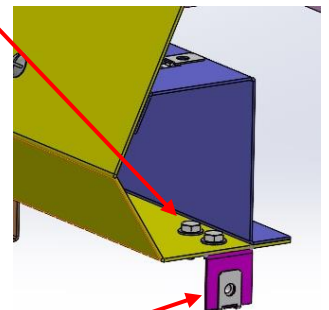

Et mettre en place 2 écrous cage au extrémités



REF FOR 791
Qté : 2

KIT SOCIETE ARRET DE CHARGES

6) Mise en place du kit dans le véhicule

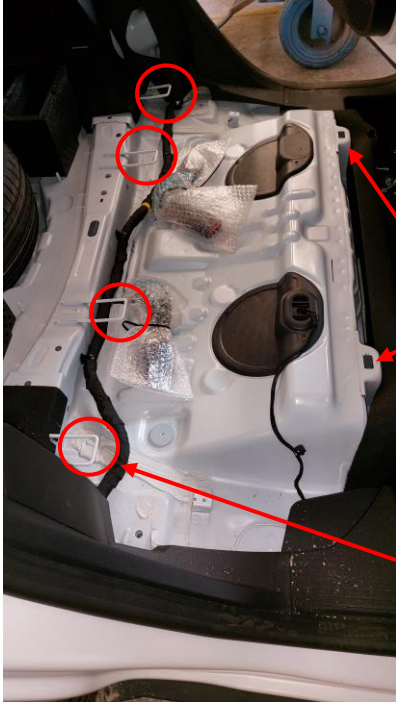

Venir mettre le kit
dans le véhicule

Puis venir le fixer
sur le devant

et sur les 4
accroches sièges



a) Fixation sur le devant

Ceci à l'aide de 2 vis hexagonale M8 x 30 ,
2 rondelles M8 et 2 écrous twolok Hu M8

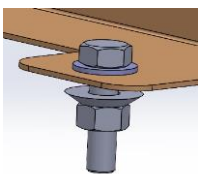

REF PLOVH830
Qté : 2



REF PLOMU8
Qté : 2



REF TWOLOK M8
Qté : 2

KIT SOCIETE ARRET DE CHARGES

b) Fixation sur les 4 accroches sièges à l'aide des 4 platines Réf F4684

Ceci à l'aide de 4 vis hexagonale M6 x 20 ,
4 rondelles M6 et des 4 platines réf F4684



REF PLOVH620
Qté : 4



REF PLOMU6
Qté : 4

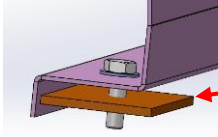

Platine Réf F4684
Qté : 4

7) Mise en place du plancher avant Réf B4688

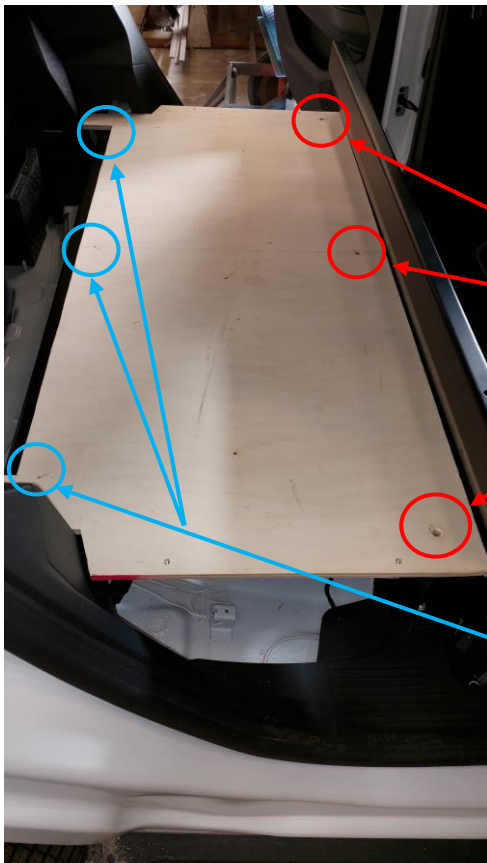

Positionner le plancher avant, puis le fixer sur l'arrêt de charges. Ceci à l'aide de 3 vis tête fraises M6 x 30 et 3 vis autoforantes FOR925



REF PLOVTF630
Qté : 3



REF FOR925
Qté : 3

KIT SOCIETE ARRET DE CHARGES

8) Montage du plancher arrière Réf B4689

Mettre en place le plancher arrière et
venir fixer les charnières plancher



Charnière plancher
QTE : 2



Vis charnière
Réf 4,2 x 9,5
QTE : 8

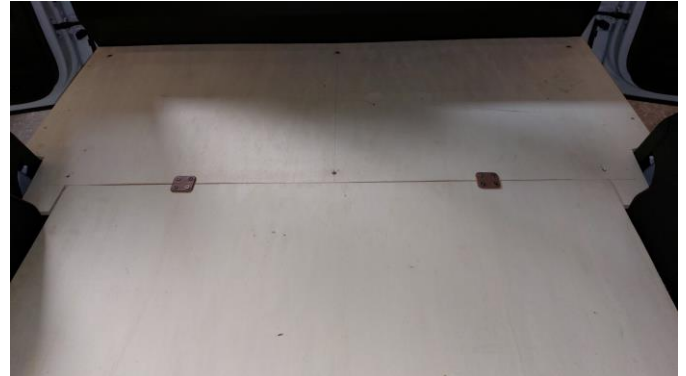

9) Mise en place de la moquette M4690 et des anneaux d'arrimage



PLOVP 616Z
Qté : 2



Anneaux
d'arrimage
Qté : 2



Force de traction
Maxi sur anneau
70 Kg

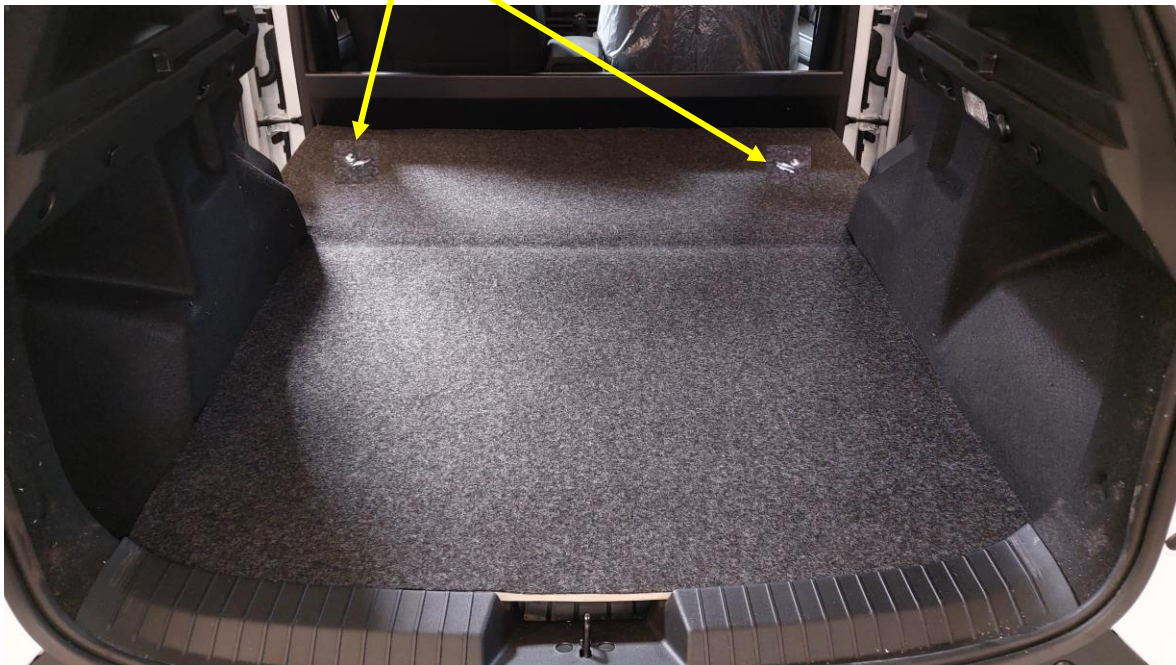

KIT SOCIETE ARRET DE CHARGES

10) Mise en place des flasques Réf TO4686

Mettre en place les flasque Réf TO4686 et venir les fixer à l'aide de 4 vis poêlier M6 x 25 tête noir et 2 vis poêlier M6 x 16 tête noir



REF PLOVP616 N
Qté : 2



REF PLOVP625 N
Qté : 4

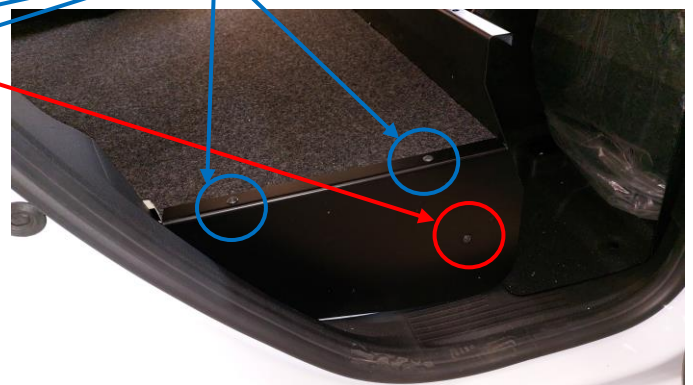
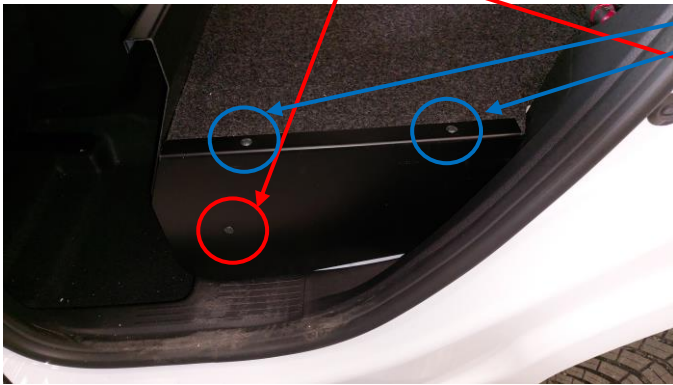

11) Mise en place de la plaque indiquant la charge MAXI sur le plancher du kit société



12) Coller la plaque de transformation :

Depuis le 1^{er} Juillet 2015, date d'entrée en vigueur de l'arrêté du 7 Novembre 2014, il n'y a plus ni plaque de tare ni plaque de chargement à apposer sur un véhicule transformé en VASP

**LA PLAQUE AUTOCOLLANTE EST EXPEDIEE AVEC LE KIT.
(DANS LE SACHET DE VISSERIE)**

COLLER LA PLAQUE DE TRANSFORMATION A PROXIMITE DE LA PLAQUE CONSTRUCTEUR



13) Nettoyer le véhicule

	<p>Fiche autocontrôle Montage kit VU</p>	<p>I-FAB-111 Indice D</p>
---	--	-------------------------------

COMMANDE BC _____

	Opérateur	Conforme C	Non conforme NC	Observation
1	Réception du véhicule vérifier N° série	C	NC	
2	Contrôle du kit	C	NC	
3	Démontage des équipements selon le mode opérateur	C	NC	
4	Préparation de l'habitacle Ex : vis pastilles joints	C	NC	
5	Montage structure métallique arrêt de charge	C	NC	
6	Fixation du plancher selon couple de serrage	C	NC	
7	Pose de la moquette, vérifier l'état	C	NC	
8	Installation éléments finition Vérifier : caches, carres de moquette, anneau arrimage	C	NC	
9	Pose de l'étiquette VASP	C	NC	
10	Nettoyage du véhicule	C	NC	

Nom du monteur :	
Date de l'intervention :	
Signature du monteur :	

Cachet du carrossier / garagiste :

KIT SOCIETE ARRET DE CHARGES

ATTENTION : Les cotes de chargement sont données sans les banquettes arrière

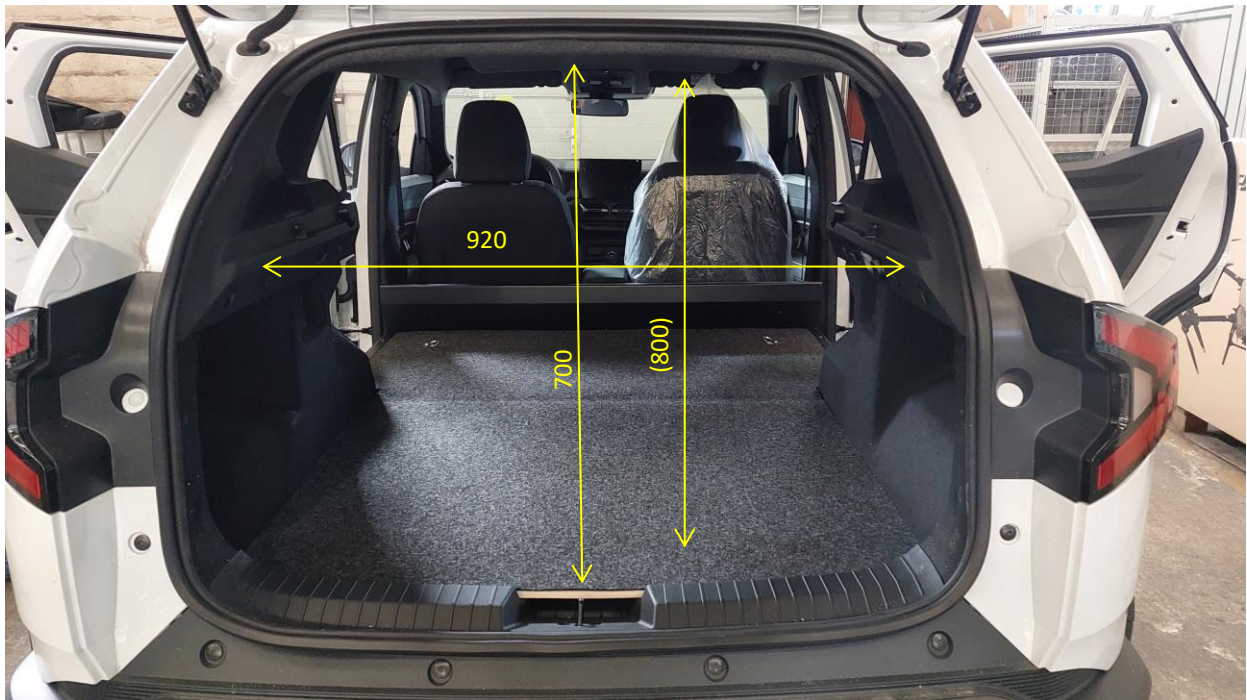
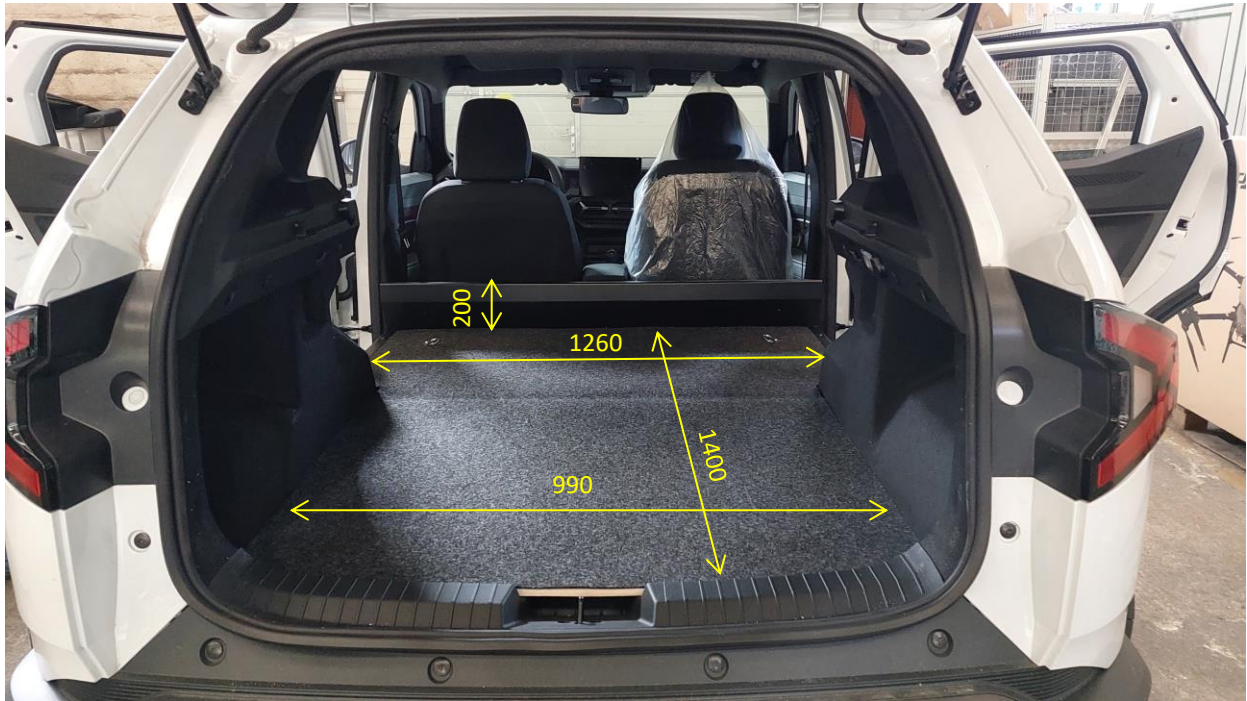

(800) hauteur intérieure plancher / plafond

Masse ensemble banquette : 24 Kg

Masse ensemble Kit société : 19 Kg